

Plungerzylinder

Kolbenstangen \varnothing 50...290 mm, Konstruktion nach EN 81-2 / EN 81-50
 für Personen- und Lastenaufzüge
 Typenreihe BZG...



- Für Rucksack oder zentrale Anwendung
- Dichtungen mit geringer Reibung und niedrigem Verschleiss
- Kolbenstangen mit hoher Oberflächengüte
- Kleine Schleichfahrgeschwindigkeiten
- Lange Lebensdauer
- Einfache Handhabung
- Servicefreundlich

1 Beschreibung

Der Zylinder BZG ist für Personen- und Lastenaufzüge geeignet. Für die jeweiligen Kolbenstangen gibt es verschiedene Durchmesser mit entsprechenden Wandstärken.

Durch die Entlüftungsschraube am Zylinderkopf kann die Entlüftung ausgeführt werden. Optional ist eine Auflageplatte VT für zentrale Anordnung erhältlich.

2 Technische Daten

Reservehub für 2:1 Anlagen / Beispiel

Im Schachtkopf	Abkürzung	[mm]
Freie Überfahrt	RHO	150
Sicherheitsabstand *	2 x SO	60
Reservehub Kabine	ROK	210
Reservehub Zylinder	ROZ	105
In Schachtgrube	Abkürzung	[mm]
Freie Unterfahrt	RHU	40
Pufferhub **	PH	80
Sicherheitsabstand *	2 x SU	110
Reservehub Kabine	RUK	230
Reservehub Zylinder	RUZ	115
Reservehub total Kabine	RTK	440
Reservehub total Zylinder	RTZ	220

* Sicherheitsabstand Zylinder vor Endanschlag

** Pufferhub variabel – Angaben für Bucher Bausatz

Reservehub für 1:1 Anlagen / Beispiel

Im Schachtkopf	Abkürzung	[mm]
Freie Überfahrt	RHO	155
Sicherheitsabstand *	SO	30
Reservehub Kabine	ROK	185
Reservehub Zylinder	ROZ	185
In Schachtgrube	Abkürzung	[mm]
Freie Unterfahrt	RHU	40
Pufferhub **	PH	80
Sicherheitsabstand *	SU	55
Reservehub Kabine	RUK	175
Reservehub Zylinder	RUZ	175
Reservehub total Kabine	RTK	360
Reservehub total Zylinder	RTZ	360

* Sicherheitsabstand Zylinder vor Endanschlag

** Pufferhub variabel – Angaben für Bucher Bausatz

2.1 Planungsinformationen

Befestigungsschelle BZS

- Bei seitlich der Kabine stehendem Zylinder ist mindestens eine Befestigungsschelle erforderlich
- Die Befestigungsschelle ist direkt unterhalb Zylinderkopf anzubringen
- Für Zylinder mit einem Zylinderhub über 5.5 m empfehlen wir eine zweite Befestigungsschelle anzubringen

Aufsetzpuffer

- In der Schachtgrube sind Aufsetzpuffer vorzusehen, welche die Unterfahrt des Fahrkorbes begrenzen
- Der Kolben darf nach Durchfahren des Pufferhubes nicht am Zylinderboden aufschlagen
- Wenn die Aufsetzpuffer demontiert sind, muss der Zylinder ganz auf Anschlag eingefahren werden können

Zylinder in Erdbohrung (Bohrloch zentral)

- Es muss ein Schutzrohr im Bohrloch vorhanden sein
- Das Schutzrohr muss wasserdicht sein
- Schutzrohrdurchmesser so gross bemessen, dass eine ausreichende Pendelbewegung des Zylinders möglich ist
- Schutzrohr muss nach oben offen sein, damit die abgestrahlte Zylinderrohrwärme (ist in Wärmeberechnung inbegriffen) entweichen kann
- Schutzrohr nie mit Sand füllen

Ölleitung zum Zylinder

- Die Ölzuleitung muss elastisch ausgeführt werden
- Bei grossen Zuleitungen kann eine Rohrleitung mit kurzen Schläuchen (mindestens 1 Meter) an beiden Enden verwendet werden
- Bei Tandem direkt Anlagen empfehlen wir eine starre Verbindungsleitung zwischen den zwei Zylindern mit nur einem Rohrbruchventil
- Tandem indirekt Anlagen mit Y-Verteiler
- Nennweite der Schlauch- bzw. Rohrleitung richtet sich nach der max. Durchflussmenge AUF oder AB mit der entsprechenden Ölgeschwindigkeit
- Ölgeschwindigkeit in der Zuleitung sollte 4...6 m/s betragen, um Strömungsgeräusche zu vermeiden

3 Abmessungen, Schnittbild

Plungerzylinder (Rucksack Anordnung) BZG – RS/Z

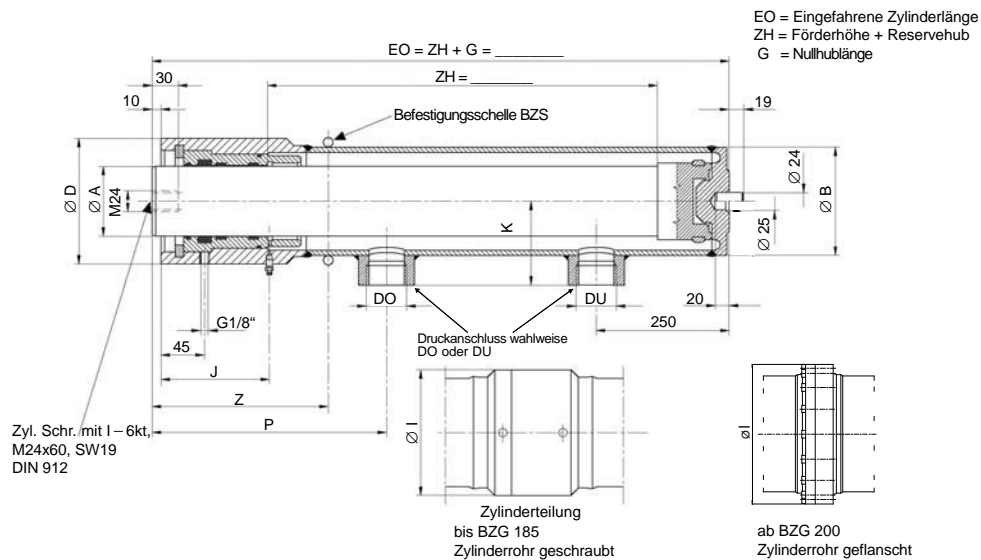

Massblatt – Rucksack Anordnung – RS/Z

Zylinder BZG	Masse [mm]										EN 81-2	EN 81-50
	A	B	D	G	I	J	K	P	Z	DO / DU	p stat. max. [bar]	p stat. max. [bar]
50	50	82.5	100	185	108	82	68	300	250	G1"	66	72
56	56	95	114	190	121	92	75	300	250	G1"	66.9	72
60	60	95	114	190	121	92	75	300	250	G1"	66.9	72
63	63	101.6	120	195	121	97	78	300	250	G1"	62.5	67
70	70	108	126	195	139.7	97	81	300	250	G1"	58.8	63
80	80	114.3	139	200	139.7	102	84	300	250	G1"	55.6	59
85	85	127	152	205	152.4	107	91	300	250	G1"	57.1	61
90	90	127	152	205	152.4	107	100	300	250	G1½"	57.1	61
95	95	139.7	158	208	165	110	106	300	250	G1½"	59.7	64
100	100	139.7	158	208	165	110	106	300	250	G1½"	59.7	64
110	110	152.4	177	215	177.8	117	112	300	250	G1½"	54.8	58
120	120	168.3	193	220	193.7	121	120	300	250	G2"	57.1	60
125	125	168.3	193	220	193.7	121	120	300	250	G2"	57.1	60
130	130	168.3	193	220	193.7	121	120	300	250	G2"	57.1 ^{a)}	60
140	140	193.7	219	225	219	116	133	300	250	G2"	49.6	52
150	150	193.7	219	225	219	116	133	300	250	G2"	49.6	52
160	160	219.1	244	232	246	120	146	300	250	G2"	50.5	53
170	170	244.5	273	242	273	128	158	300	250	G2"	51.9	54
180	180	244.5	273	242	273	128	158	300	240	G2"	51.9	54
185	185	244.5	273	242	273	128	158	300	240	G2"	51.9	54
200	200	273	298	342	330	218	173	450	380	G2"	59.8	59
210	210	273	298	342	330	218	173	450	380	G2"	59.8	59
220	220	298.5	322	352	355	224	185	450	380	G2"	54.7	60
230	230	298.5	322	352	355	224	185	450	380	G2"	54.7	60
240	240	323.9	354	355	400	224	198	450	380	G2"	64.4	69
260	260	355.6	366	358	442	224	214	450	380	G2"	58.7	63
280	280	355.6	395	399	442	265	214	450	380	G2"	58.7	63
290	290	355.6	395	399	442	265	214	450	380	G2"	58.7	63

a) BZG 130/5; p stat. max. = 55.8 bar

Plungerzylinder (zentrale Anordnung) BZG – VT

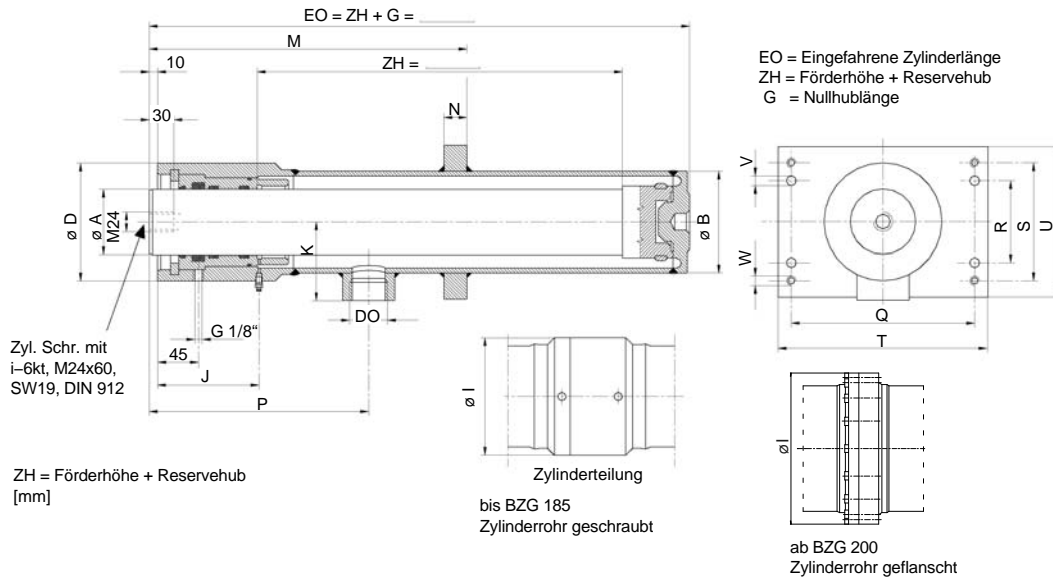

Massblatt – mit Auflageplatte VT, zentrale Anordnung

Zylinder BZG	Masse [mm]																	EN 81-2	EN 81-50	
	A	B	D	G	I	J	K	M	N	P	Q	R	S	T	U	V	W	DO / DU	p stat. max. [bar]	p stat. max. [bar]
50	50	82.5	100	185	108	82	68	400	30	300	186	30	130	226	180	12	M12	G1"	66.9	72
56	56	95	114	190	121	92	75	400	30	300	186	30	130	226	180	12	M12	G1"	66.9	72
60	60	95	114	190	121	92	75	400	30	300	186	30	130	226	180	12	M12	G1"	66.9	72
63	63	101.6	120	195	121	97	78	400	30	300	196	40	140	246	190	14	M12	G1"	62.5	67
70	70	108	126	195	139.7	97	81	400	30	300	196	40	140	246	190	14	M12	G1"	58.8	63
80	80	114.3	139	200	139.7	102	84	400	30	300	206	40	145	256	195	14	M12	G1"	55.6	59
85	85	127	152	205	152.4	107	91	400	30	300	224	40	160	274	210	14	M12	G1"	57.1	61
90	90	127	152	205	152.4	107	100	400	30	300	224	40	160	274	210	14	M12	G1½"	57.1	61
95	95	139.7	158	208	165	110	106	400	30	300	241	60	170	291	220	19	M12	G1½"	59.7	64
100	100	139.7	158	208	165	110	106	400	30	300	241	60	170	291	220	19	M12	G1½"	59.7	64
110	110	152.4	177	215	177.8	117	112	400	30	300	262	60	185	312	235	19	M12	G1½"	54.8	58
120	120	168.3	193	220	193.7	121	120	400	30	300	280	60	200	330	250	19	M12	G2"	57.1	60
125	125	168.3	193	220	193.7	121	120	400	30	300	280	60	200	330	250	19	M12	G2"	57.1	60
130	130	168.3	193	220	193.7	121	120	400	30	300	280	60	200	330	250	19	M12	G2"	57.1 ^{a)}	60
140	140	193.7	219	225	219	116	133	400	30	300	303	80	225	373	275	19	M12	G2"	49.6	52
150	150	193.7	219	225	219	116	133	400	30	300	303	80	225	373	275	19	M12	G2"	49.6	52
160	160	219.1	244	232	246	120	146	400	30	300	340	80	250	410	300	19	M12	G2"	50.5	53
170	170	244.5	273	242	273	128	158	400	30	300	374	80	275	444	325	19	M12	G2"	51.9	54
180	180	244.5	273	242	273	128	158	400	30	300	374	80	275	444	325	19	M12	G2"	51.9	54
185	185	244.5	273	242	273	128	158	400	30	300	374	80	275	444	325	19	M12	G2"	51.9	54
200	200	273	298	342	330	218	173	600	40	450	440	230	350	500	400	22	M16	G2"	59.8	59
210	210	273	298	342	330	218	173	600	40	450	440	230	350	500	400	22	M16	G2"	59.8	59
220	220	298.5	322	352	355	224	185	600	40	450	440	230	350	500	400	22	M16	G2"	54.7	60
230	230	298.5	322	352	355	224	185	600	40	450	440	230	350	500	400	22	M16	G2"	54.7	60
240	240	323.9	354	355	400	224	198	600	40	450	540	330	450	600	500	22	M16	G2"	64.4	69
260	260	355.6	366	358	442	224	214	600	40	450	540	330	450	600	500	22	M16	G2"	58.7	63
280	280	355.6	395	399	442	265	214	600	40	450	540	330	450	600	500	22	M16	G2	58.7	63
290	290	355.6	395	399	442	265	214	600	40	450	540	330	450	600	500	22	M16	G2	58.7	63

a) BZG 130/5; p stat. max. = 55.8 bar

Anlenkungen

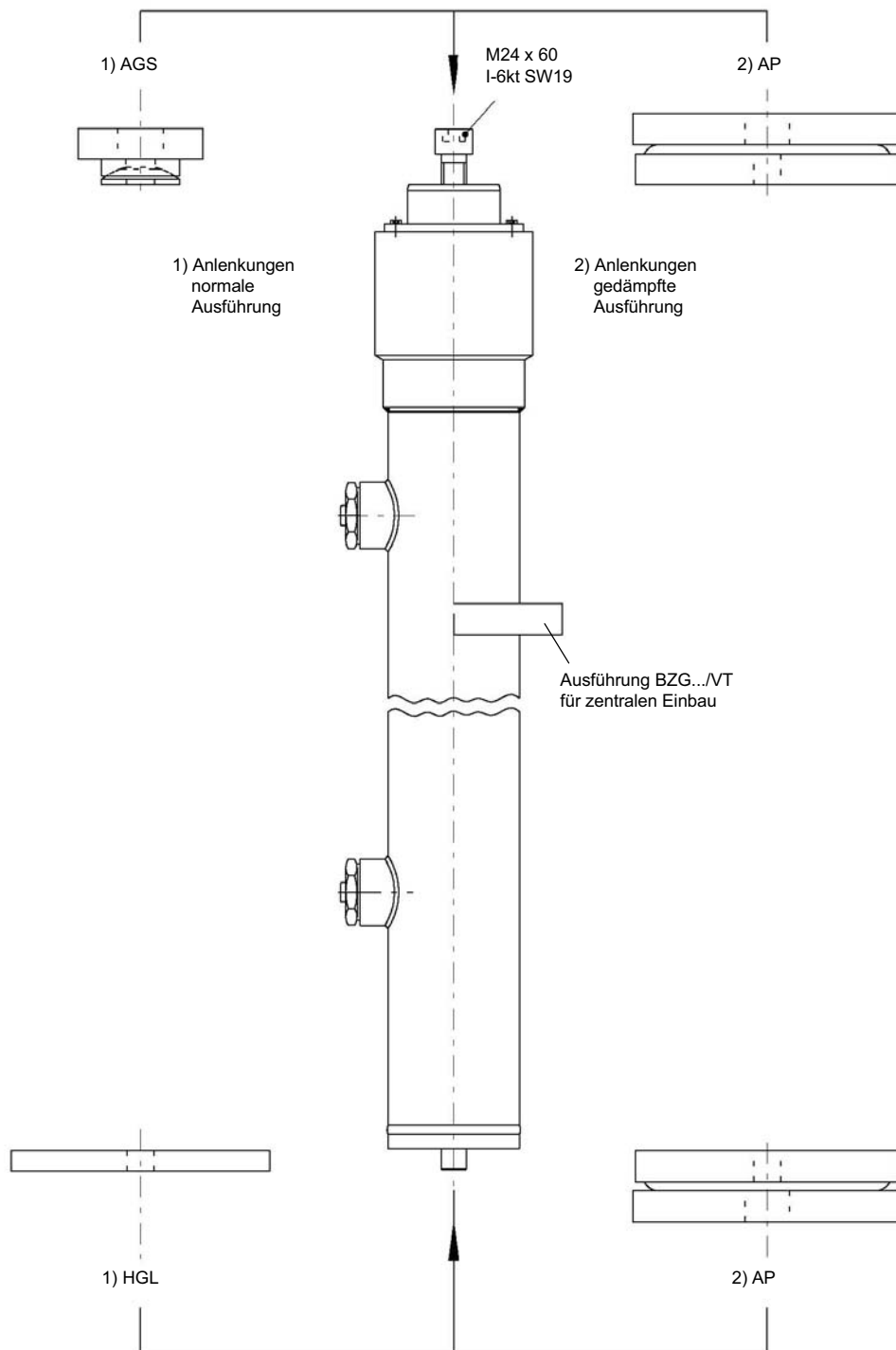

4 Bestellangaben

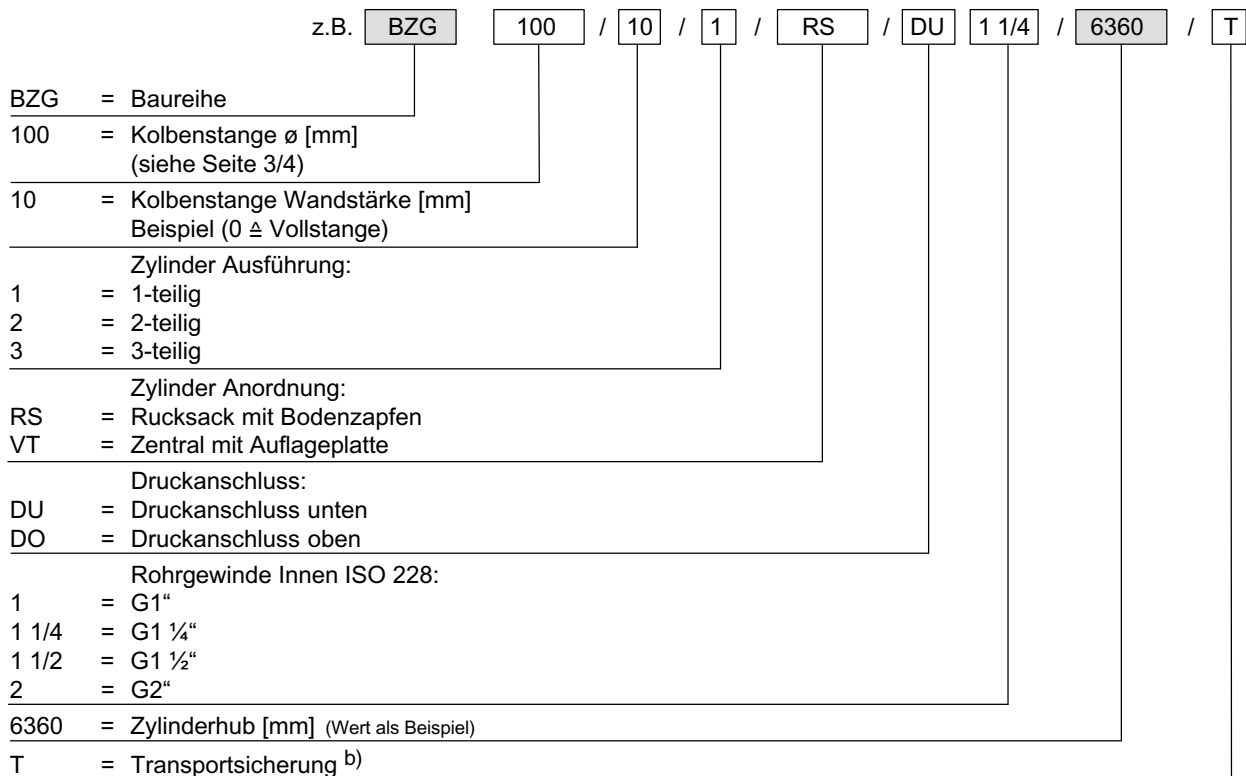

Sonderausführungen (optional)

- Zylinderrohr mit Inertolanstrich
- Auflageplatte VT versetzt
- Verchromte Kolbenstange
- Zylinder mit Ölfüllung
- Spezial Anstrich (Spezifikation notwendig)

Transportsicherung (ab Hublänge)

^{b)} Nachfolgend die Aufstellung der Zylinder die ab entsprechender Hublänge mit Transportsicherung ausgeliefert werden:

Rohr-Ausführung

Kolbenstangen \varnothing [mm]	ab Hublänge [m]
60 - 80	4.5
85 - 130	6.0
140 + 160	8.0
170 - 185	8.0
200 - 290	10.0

Vollmaterial-Ausführung

Kolbenstangen \varnothing [mm]	ab Hublänge [m]
50 - 95	4.5

info.ch@bucherhydraulics.com

www.bucherhydraulics.com

© 2018 by Bucher Hydraulics AG, CH-6345 Neuheim

Alle Rechte vorbehalten.

Die angegebenen Daten dienen allein der Produktbeschreibung und sind nicht als zugesicherte Eigenschaften im rechtlichen Sinne zu verstehen. Die Angaben entbinden den Anwender nicht von eigenen Beurteilungen und Prüfungen. Auf Grund kontinuierlicher Verbesserungen der Produkte sind Änderungen der in diesem Katalog gemachten Produktspezifikationen vorbehalten.

Klassifikation: 450.510